

EXQUISITE MIDI

Loudspeaker system



Exquisite Midi

Описание

Создание акустической системы Kharma Exquisite — это очень долгий процесс. Взгляните на их великолепную форму, материалы и звук... Это ощущение утонченной элегантности, которое вы сполна получите от акустической системы ручной работы. Серьезное внимание к мелочам, ставит эту линейку акустических систем в отдельный класс. Это особенно подчеркивается алмазными куполами твитеров — одним из наиболее выделяющихся моментов, ставших стандартом коллекции Kharma Exquisite. Все это является результатом нашей уникальной репутации и стиля, реализуемых командой специалистов высочайшего класса.

Новая акустическая система Kharma Exquisite Midi разработана и выполнена, исключая любые компромиссы. Каждый элемент акустической системы, от многослойных HPL-панелей высочайшей плотности до мельчайших деталей, вносит свой вклад в сложный процесс создания высококачественного звука. Во всей коллекции Exquisite установлен твитер с усовершенствованной технологией алмазного купола, который проявляет невероятное внимание к мельчайшим деталям. Кроме этого, свой вклад в великолепный внешний облик Exquisite Midi вносит позолоченный шильдик с логотипом серии, расположенный по бокам акустики, а также обновлённые боковые панели из дерева Macassar, выполненные в лаке.



Отличительные особенности

Кроссовер

Поразительные музыкальные свойства серии Exquisite достигаются благодаря использованию сложных технологий кроссовера, которые можно смело назвать сердцебиением этих акустических систем. Встроенный блок кроссовера собственной разработки позволяет добиться от всех динамиков правильной музыкальной консистенции.

Таким образом, как дирижер оркестра, который считывая ноты с партитуры, заставляет их становиться живым музыкальным произведением, кроссовер, принимая информацию по кабелю акустической системы, переводит её в слышимый звуковой образ.

Компания Kharma овладела искусством сохранения звуковой целостности с помощью соответствующей технологии кроссовера, используемой в Exquisite Midi. Однако, из-за своей сложности, эта технология очень редко используется другими производителями.

Внутренняя проводка

Вся внутренняя проводка акустических систем Exquisite выполнена из сплава чистого серебра с золотом. Все внутренние кабели акустической системы выполнены с тем же высочайшим качеством, что и кабели серии Kharma Enigma и Enigma Signature.

Разъёмы

Акустическая система Exquisite Midi оборудована новейшими клеммами Kharma Binding Post (KBPS), разработанными для наилучшего соединения внешнего акустического кабеля и внутренней проводки акустической системы.

Корпус

Массивный корпус выполнен из многослойной конструкции ламинированных панелей HPL (High Pressure Laminate) с применением технологии высокого давления. Корпус является настоящим произведением искусства, начиная с выбора самых лучших материалов до его сборки и отделки. Использование ламинированных HPL-панелей обеспечивает корпусу практически нулевую частоту собственного резонанса.

Устранение механических колебаний корпуса имеет большое значение: звук, издаваемый корпусом, не должен примешиваться к реальному звуковому полю. Именно по этой причине корпус не должен излучать звуковые колебания, что было достигнуто с помощью соответствующего материала.

Более того, корпус должен поглощать всю энергию динамиков, установленных внутри акустической системы. Это достигнуто путём комбинации многослойной конструкции HPL-панелей и сложного акустического демпфирования. Акустическое демпфирование эффективно поглощает энергию широкого спектра частот.

Напольное основание

Резонансные колебания корпуса эффективно устраняет система Spike Disk Suspension (SDSS), сокращая площадь соприкосновения корпуса акустики с полом. Система SDSS также позволяет выполнять регулировку по высоте, чтобы Пользователь мог установить и зафиксировать уровень наклона передней панели в желаемом положении. Вращая вручную верхнюю часть каждого из четырёх шипов по часовой стрелке, корпус АС поднимается вверх, а против часовой стрелки корпус АС опускается вниз.

Драйверы

- ВЧ-драйвер: 1 x 1-дюймовый Diamond Concave Tweeter
- СЧ-драйвер: 1 x 7-дюймовый Kharma Omega 7 Driver
- НЧ-драйвер: 2 x 8-дюймовых Nomex-Kevlar Driver

Потрясающее качество звучания, которое Вы смело можете требовать от Exquisite Midi, главным образом создают драйверы, которые, по сути, являются двигателем акустической системы. Таким образом, качество драйверов является критичным для создания звучания, конкурирующего с самой реальностью.

Diamond Concave Tweeter

Вне всякого сомнения, высочайшее качество звучания обусловлено использованием алмазного твитера, что является стандартом для коллекции Exquisite. Этот высокочастотный излучатель, поистине, является техническим чудом. Твитер имеет алмазный купол, полученный в результате так называемого процесса CVD (химического осаждения из газовой фазы). Этот процесс позволяет добиться потрясающей жесткости при минимальной толщине в 50 микрон. Обратите внимание, что толщина человеческого волоса составляет от 17 до 180 микрон. Купол является наиболее важной частью конструкции твитера, а поскольку купол выполнен из алмаза, твитер позволяет создавать безупречно чистые высокие частоты.

Kharma Omega 7 Driver

Среднечастотный диапазон акустической системы формирует драйвер нашей собственной разработки Kharma Omega 7, где число означает 7-дюймовый размер этого драйвера. Новая конусная технология драйвера Omega 7 основана на высокопрочном карбоновом волокне, который является одним из наилучших решений на сегодняшний день. Использование сверхжестких карбоновых волокон и уникального связующего наполнителя позволило отодвинуть основной частотный резонанс конуса, по сравнению со стандартными материалами, в область более высоких частот. Поскольку резонанс конуса среднечастотного драйвера удалось вывести за пределы его рабочего диапазона, звучание драйвера стало чистым и свободным от резонансов. Более того, благодаря тщательной компьютерной оптимизации, форма конуса диффузора позволяет полностью использовать потенциал карбона. В результате, сочетание наилучшего карбонового волокна и оптимизации формы конуса, обеспечило драйверу Kharma Omega 7 практически идеальную характеристику.

Nomex-Kevlar Driver

Два 8-дюймовых НЧ-вуфера представляют собой сэндвич ячеистой структуры, выполненный из кевлара и обладающий, практически, нулевым собственным резонансом в рабочем частотном диапазоне.

Технические характеристики

Бескомпромиссный дизайн Exquisite Midi позволяет добиться невероятных технических характеристик. Это особенно подчеркивается широким спектром частот, который способна воспроизводить акустическая система. Таким образом, эта акустическая система может создать бесподобное звучание Ultra High End класса.

Тип:	EXQ-MD-2.1
Конструкция:	4-полосная
Номинальная мощность:	250 Вт
Максимальная мощность:	500 Вт
Частотный диапазон:	23 — 90 000 Гц
Номинальное сопротивление:	4 Ом
Чувствительность (2,83 В/1 м):	90 дБ
Максимальное звуковое давление:	113 дБ



Размеры

Exquisite Midi была специально спроектирована для небольших помещений, чтобы передать качество звучания, соответствующее звучанию Exquisite Classique в больших помещениях. По этой же причине внешние размеры Exquisite Midi являются более скромными по сравнению с Exquisite Classique.

Включая напольную опору

Ширина: 390 мм / 15,35 дюйма

Высота: 1013 мм / 39,88 дюйма

Глубина: 647 мм / 25,43 дюйма

Без напольной опоры

Ширина: 300 мм / 11,81 дюйма

Высота: 950 мм / 37,40 дюйма

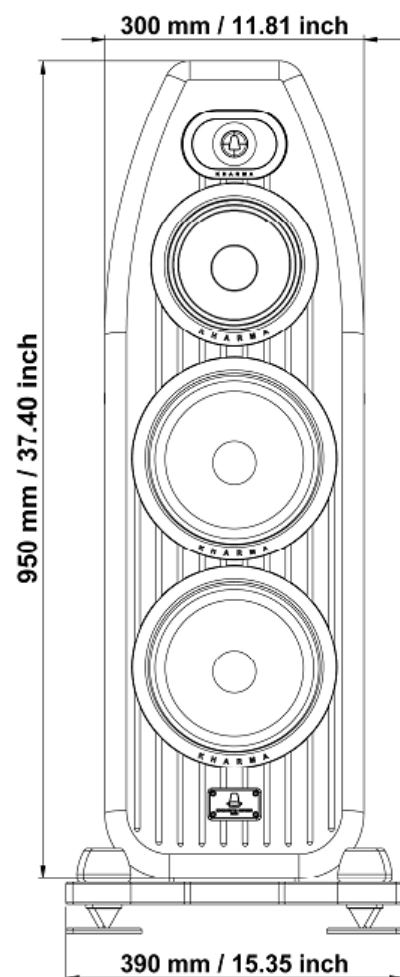
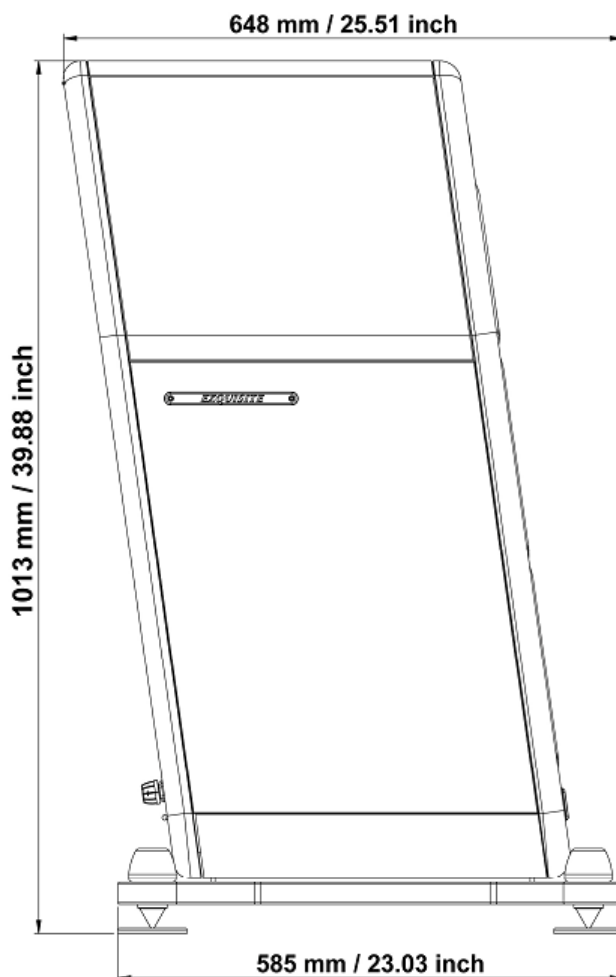

Рекомендации

Рекомендуемый усилитель

Для акустической системы Exquisite Midi рекомендуется усилитель серии Exquisite MP1000. Ниже приведены причины, по которым рекомендуется использование усилителя MP1000 для акустической системы Exquisite Midi.

Во-первых, этот усилитель обладает достаточной мощностью, чтобы система Exquisite Midi работала с проектной мощностью, и позволяет управлять системой, как в больших, так и малых помещениях. Усилитель MP1000 обладает, практически, неограниченным демпинг-фактором, поэтому он превосходно может управлять басами. Таким образом, большие Exquisite Midi хорошо раскроются даже в небольших помещениях, а их звучание удовлетворит самых искушённых меломанов. Этот ламповый усилитель мощности способен создать полноценный звуковой образ даже в небольшом помещении.

Во-вторых, во время многочисленных прослушиваний акустическая система работала с усилителем Exquisite MP1000 и, таким образом, была оптимизирована для получения эталонного звука Kharma. И хотя, в период разработки и тестирования акустики мы использовали высококачественные усилители других производителей, для получения эталонного звука Kharma мы все же рекомендуем использовать наши собственные усилители. В результате, Ваша система будет звучать так, как было задумано её разработчиками.

Рекомендация по коммутации bi-amping

С технической точки зрения, Exquisite Classique можно подключить по схеме bi-amping. Bi-Amping (двухпроводная схема подключения) представляет собой предмет жарких дискуссий, так ещё никому не удалось два усилителя, даже полностью идентичных, заставить звучать как один. Не существует двух абсолютно идентичных электронных устройств, а человеческое ухо чрезвычайно чувствительно. Поэтому, сколько бы преимуществ bi-amping не вносил в ваше звучание, всё это сходит на нет, если при этом прослушивается ещё один источник.

При использовании схемы bi-amping звук становится мощнее, динамичнее, плотнее, звучит с меньшим искажением, однако общая согласованность страдает небольшим смещением. Вот почему Kharma всегда рекомендует найти наилучший усилитель, способный управлять всей системой. Ещё раз повторим, что схема bi-amping — это дискуссионный вопрос, хотя некоторые утверждают, что только два усилителя на канале способны выдать тот божественный звук, который меломаны ищут с незапамятных времён. Кто бы это утверждал? Окончательный выбор, конечно, за Вами, к тому же, Вы знаете, что по этому поводу думают инженеры Kharma.

Рекомендуемый внешний кабель

Акустическая система Exquisite Midi обладает бескомпромиссной конструкцией вплоть до самых мельчайших деталей. По этой причине, вполне справедливо, что для получения качественного звучания от Exquisite Midi необходимо использовать исключительно высококачественный кабель. Таким образом, для обеспечения звучания уровня High End для акустической системы Exquisite Midi рекомендуется использовать кабели серии Enigma.

Важно отметить, что в наших внешних кабелях мы используем проводники и изоляцию того же качества, что и во внутренних. Это содействует отличной звуковой совместимости. Но более важной причиной использования данных кабелей является возможность достижения именно того эталонного звучания, которое было получено командой Kharma во время пика оптимизации кабелей и громкоговорителей.

Для истинных ценителей музыки, Kharma предлагает возможность комплектации акустической системы Exquisite Midi кабелями серии Enigma Signature.

Программа отделки продукции

Продукция Kharma обладает не только невероятно изысканным звуком, который полностью удовлетворяет всем требованиям меломанов, но также имеет великолепную отделку, стоящую на одном уровне с музыкальностью системы. Как известно, каждый пользователь имеет свой собственный вкус. Поэтому, Kharma разработала две программы, которые смогут удовлетворить все потребности заказчиков.

Базовая программа

Основная задача этой программы — обеспечение максимально короткого времени поставки для официальных продуктов Kharma. Эта программа относится к наиболее популярным отделкам от Kharma, которые в прошлом пользовались наибольшим спросом. Таким образом, эта программа обеспечивает поставку акустической системы с бесподобно чистым звуком и, зарекомендовавшей себя ранее, великолепной отделкой, что и ожидается от Kharma.

Базовая программа — отделка корпуса*



Базовая программа — отделка боковых панелей*



* Показанные цвета дают только общее представление цвета окраски. Для уточнения связывайтесь с поставщиком.

Дополнительная программа отделки продукции

Дополнительная программа Kharma позволяет сделать как внешнюю отделку системы в соответствии с вашими предпочтениями, так и техническую для дополнительного улучшения звучания.

Внешняя отделка в Дополнительной программе дает пользователю возможность выбора между специально отобранными цветами Kharma. Эти цвета имеют более высокий уровень отделочного материала, что предполагает увеличение времени поставки по сравнению с Базовой программой поставки. Возможность выбора цвета дополнительной окраски допустима только среди указанных цветов. Технические обновления и отделка боковых панелей в этой программе приводит к увеличению стоимости.

Дополнительная программа Kharma — отделка корпуса*



Дополнительная программа Kharma — отделка корпуса*



Дополнительная программа Kharma — Технические обновления

- Пакет опций (Signature)
- Пакет опций (Extreme Signature)
- Алмазное напольное основание

* Показанные цвета дают только общее представление цвета окраски. Для уточнения связывайтесь с поставщиком.

Программа Kharma Privileges

Программа Privilege даёт доступ к самому эксклюзивному пакету услуг, который может предложить Kharma. Это доступно лишь тем немногим счастливицам, которые приобретают акустические системы из коллекции Exquisite. Основные преимущества программы Privilege:

- Пожизненная гарантия для первого владельца.
- Все продукты программы Privilege настраиваются индивидуально. Это можно сравнить с настройкой автомобиля, где абсолютная синхронизация по мощности и переключению для оптимального ускорения выполняются по результатам разработок. На практике настройки Kharma представляют собой повторную подстройку отдельного продукта по индивидуальному заказу во время продолжительных тестовых прослушиваний.
- Технические настройки, включающие улучшение качества звучания продукта, могут быть выполнены по результатам проведения консультаций с Пользователем.
- Отсутствие ограничений по изменению внешнего вида:
 - а) Доступен любой цвет отделки корпуса.
 - б) Отделка панелей может быть выполнена из любого типа кожи, карбона, резных деревянных панелей со специальной инкрустацией из различных пород дерева, жемчуга, золота и/или серебра. Любая другая отделка без ограничений.
 - в) Персональная отделка фланцев и конуса шипов. Они могут быть выполнены в соответствии с отделкой панелей или в любом другом стиле.
 - г) На продукт можно нанести любую монограмму или шильдик.
- Установка и настройка осуществляется специалистами Kharma International.
- 2 года сопровождения и консультаций по настройке системы.
- Постоянное членство Kharma Platinum, включая эксклюзивные приглашения на особые мероприятия Kharma.
- Основное правило данной программы — единократная оплата полной стоимости пакета услуг, предоставляемых без ограничения по времени. Для участника этой программы действуют специальные условия в случае апгрейда уже приобретённого оборудования на модель более высокого уровня из коллекции Exquisite. Если вы заинтересовались данной программой, мы будем рады предоставить Вам больше информации.

Грани возможного



Фланцы из крокодиловой кожи в пурпурной отделке вокруг динамиков



Стразы Swarovski в золотом обрамлении вокруг деревянных панелей из макассара



Натуральные бриллианты вокруг твитеров